

# VÁLVULA ESFERA TRIPARTIDA

Three-Way Ball Valve / Válvula Esfera Tripartita

## MONTAGEM FLUTUANTE - CL800 - PASSAGEM PLENA

Floating Mount - CL800 - Full Bore / Montaje Flotante - CL800 - Pasaje Total

### SÉRIE 321/322

321/322 Series / Serie 321/322

SÉRIE 321  
321 SERIES  
SERIE 321

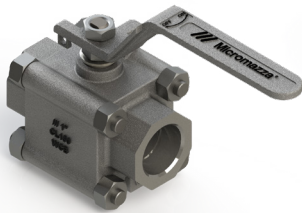

SÉRIE 322  
322 SERIES  
SERIE 322

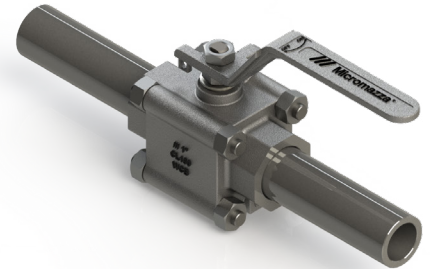
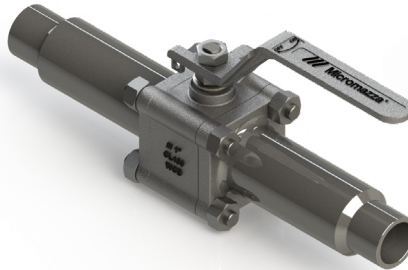

#### ESPECIFICAÇÕES:

- Válvula esfera tripartida microfundida;
- Haste à prova de expulsão;
- Passagem plena;
- Esfera com montagem flutuante;
- Vedação: Resiliente ou Metal x Metal;
- Acionamento por alavanca com 1/4 de volta;
- A válvula pode ser fornecida com acionamento manual, pneumático ou elétrico;
- Para aplicações químicas, petroquímica, petrolífera e industrial;
- Conexão: rosca NPT ou BSP; encaixe para solda SW ou niples de extensão;
- Em aço carbono ASTM A 216 GR WCB; aço inox ASTM A 351 GR CF8 (SS 304), ASTM A 351 GR CF8M (SS 316), microfundido ou outras ligas;
- Pressão/temperatura de trabalho - Classe 800 - ASME B16.34 / ISO 17292;
- Com aterramento eletrostático.

Niple integral  
Integral nipple  
Niple integral

Niple soldado  
Welded nipple  
Niple soldado

#### NORMAS E PADRÕES:

- Construção: ISO 17292 / ASME B16.34 / ABNT NBR 15827;
- Face-a-face: Padrão Micromazza;
- Extremidade: Rosca NPT conforme ASME B1.20.1 rosca BSP conf. ISO 7-1, encaixe para solda SW conforme ASME B16.11 e niples com extremidades planas ou preparadas para solda de topo (BW);
- Teste: ISO 5208 / ISO 17292;
- Testes complementares: Fire-safe ISO 10497.

#### OBSERVAÇÕES:

- As válvulas da Série 321 possuem extremidade NPT, BSP, SW, BW, etc.;
- As válvulas da Série 322 são válvulas com niple de extensão.

##### SPECIFICATIONS:

- Cast three-way ball valve;
- Anti blow-out stem;
- Full bore;
- Floating ball;
- Seal: resilient or metal-metal;
- Lever operated, 1/4 turn;
- The valve can be supplied with manual, pneumatic or electric actuation.
- For chemical, petrochemical, oil and industrial application;
- Connection: NPT or BSP thread; Socket weld ends (SW) or extension nipples;
- Made of ASTM A 216 GR WCB carbon steel, ASTM A 351 GR CF8 (SS 304) stainless steel; ASTM A 351 GR CF8M (SS 316), investment casting or other alloys;
- Working pressure / temperatures - Class 800 - ASME B16.34 / ISO 17292;
- With electrostatic grounding.

##### STANDARDS:

- Construction: ISO 17292 / ASME B16.34 / ABNT NBR 15827;
- Face-to-face: Micromazza standard;
- End: NPT thread according to ASME B1.20.1 BSP thread conf. ISO 7-1, socket for SW weld as per ASME B16.11 and nipples with flat or butt weld (BW) prepared ends;
- Testing: ISO 5208 / ISO 17292;
- Complementary tests: Fire-safe ISO 10497.

##### NOTES:

- Valves of the 321 Series are fitted with end NPT, BSP, SW, BW, etc.;
- Valves of the 322 Series are valves with extension nipple.

##### ESPECIFICACIONES:

- Válvula esfera tripartita microfundida;
- Vástago a prueba de expulsión;
- Pasaje total;
- Esfera con montaje flotante;
- Sello: Resiliente o metal-metal;
- Accionamiento por palanca con 1/4 de vuelta;
- La válvula se puede suministrar con accionamiento manual, neumático o eléctrico.
- Para aplicaciones químicas, petroquímicas, petrolíferas e industriales;
- Conexión: rosca NPT o BSP; encaje para soldadura SW (Socket Weld) o con Niple de extensión;
- En acero carbono ASTM A 216 GR WCB, acero inoxidable ASTM A 351 GR CF8 (SS 304); ASTM A 351 GR CF8M (SS 316), microfundido u otras aleaciones;
- Presión de trabajo / temperatura - Classe 800 - ASME B16.34 / 1729;
- Con puesta a tierra electrostática.

##### NORMAS Y PATRONES:

- Construcción: ISO 17292 / ASME B16.34 / ABNT NBR 15827;
- Distancia Cara a cara: Patrón Micromazza;
- Extremidad: Rosca NPT según ASME B1.20.1 Rosca BSP conf. ISO 7-1, socket para soldadura SW según ASME B16.11 y niples con extremos preparados para soldadura plana o a tope (BW);
- Prueba: ISO 5208 / ISO 17292;
- Ensayos complementarios: Fire-safe ISO 10497.

##### OBSERVACIONES:

- Las válvulas de la Serie 321 poseen extremidad NPT, BSP, SW, BW, etc.;
- Las válvulas de la Serie 322 son válvulas con niple de extensión.



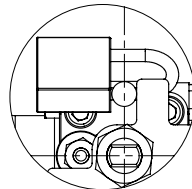
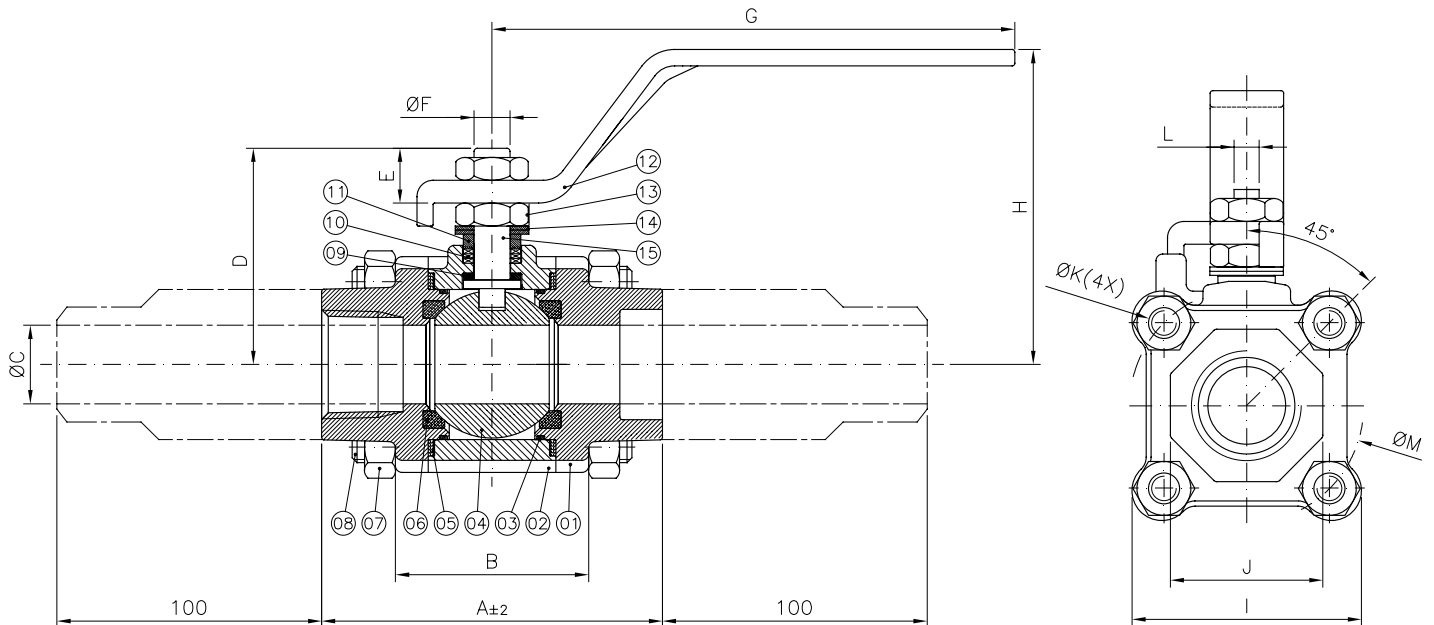

\*Trava para cadeado (item opcional): fornecido sob solicitação.

\*Latch lock (optional item): supplied under request.

\*Traba de bloqueo (artículo opcional): suministrado bajo pedido.

POS. POS. / POS.	DENOMINAÇÃO DESCRIPTION / DENOMINACIÓN
01	TAMPA / CAP / TAPA
02	CORPO / BODY / CUERPO
03	O'RING* / O-RING* / O'RING*
04	ESFERA / BALL / ESFERA
05	JUNTA CORPO/TAMPA* / BODY/CAP GASKET* / JUNTA CUERPO-TAPA*
06	SEDE* / SEAT* / INSERTO*
07	PORCA SEXTAVADA / HEXAGONAL NUT / TUERCA HEXAGONAL
08	PRISIONEIRO / STUD / ESPÁRRAGO
09	ANEL DA HASTE / STEM RING / ANILLO DEL VÁSTAGO
10	GAXETA* / PACKING* / EMPAQUETADURA*
11	PREME GAXETA / GLAND / PRENSA ESTOPA
12	ALAVANCA / LEVER / PALANCA
13	PORCA SEXTAVADA / HEXAGONAL NUT / TUERCA HEXAGONAL
14	MOLA PRATO / SPRING / RESORTE PLATILLO
15	HASTE / STEM / VÁSTAGO

\*Disponível para reposição  
\*Available for replacement / \*Disponible para reposición

### DIMENSÕES - PESOS DIMENSIONS - WEIGHT / DIMENSIONES - PESOS

TRIPARTIDA PASSAGEM PLENA  
THREE-WAY FULL BORE / TRIPARTITA PASAJE TOTAL

DN DN / DN		A	B	ØC				D	E	ØF	G	H	I	J	ØK	L	ØM	Peso c/Alav.(kg) Weight with Lever (kg) Peso (kg) com palanca
Polegada Inch / Pulgada	mm mm / mm			ABNT NBR 15827	SCH40	SCH80	SCH160											
1/4"	8	70,1	40,7	7,0	9,2	7,7	-	41,0	8,3	9,5	145,9	67,7	49,5	32,5	6,4	5,65	53,0	0,51
3/8"	10			10,0	12,5	10,7	-											0,51
1/2"	15			12,5	15,8	13,9	11,8											0,75
3/4"	20	92,4	50,8	17,0	20,9	18,8	15,5	59,0	13,7	11,0	160,5	92,3	60,1	38,0	8,0	7,6	61,0	1,20
1"	25	104,3	59,1	24,0	26,6	24,3	20,7	64,0	13,4	11,0	160,5	97,6	67,6	46,0	9,6	7,6	71,6	2,10
1.1/4"	32	124,9	76,7	31,7	35,08	32,5	29,5	80,0	17,4	14,0	187,0	110,6	91,9	65,0	11,2	8,9	96,0	5,40
1.1/2"	40			37,0	40,9	38,1	34,0											5,40
2"	50			138,0	99,0	50,8	52,5											49,3